

Typ N – Auswahl der optimalen Bandlänge beim Bandskimmer

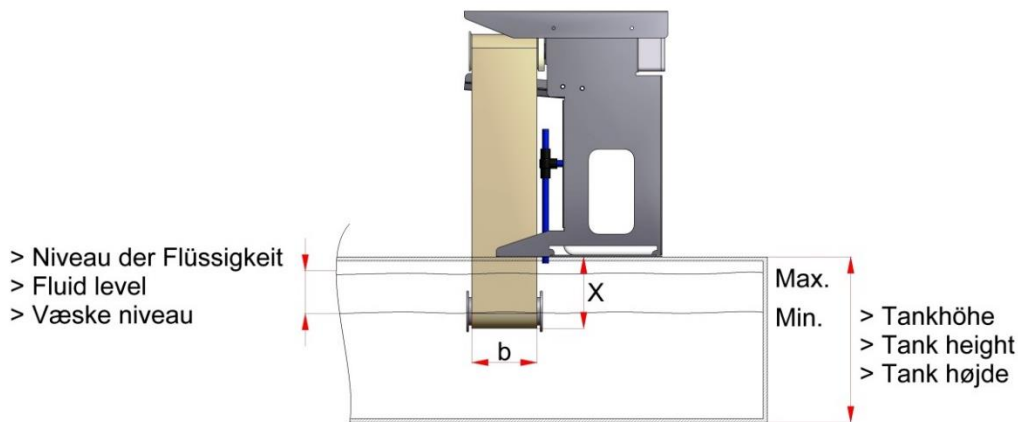

Warenbezeichnung	Warenbezeichnung für $b = 50$ mm	Warenbezeichnung	Warenbezeichnung für $b = 100$ mm	X = Länge unter dem Bandskimmer
A01-050-1000	50 x 1000	A01-100-1000	100 x 1000	115 mm
A01-050-1200	50 x 1200	A01-100-1200	100 x 1200	215 mm
A01-050-1500	50 x 1500	A01-100-1500	100 x 1500	365 mm
A01-050-2000	50 x 2000	A01-100-2000	100 x 2000	615 mm

(Beispiel: 50 x 1000: Bandbreite 50 mm, Bandlänge (Umfang) 1000 mm und das Band reicht 115 mm unterm Bandskimmer)

Typ NK und Typ NKS – Auswahl der optimalen Bandlänge beim Bandskimmer

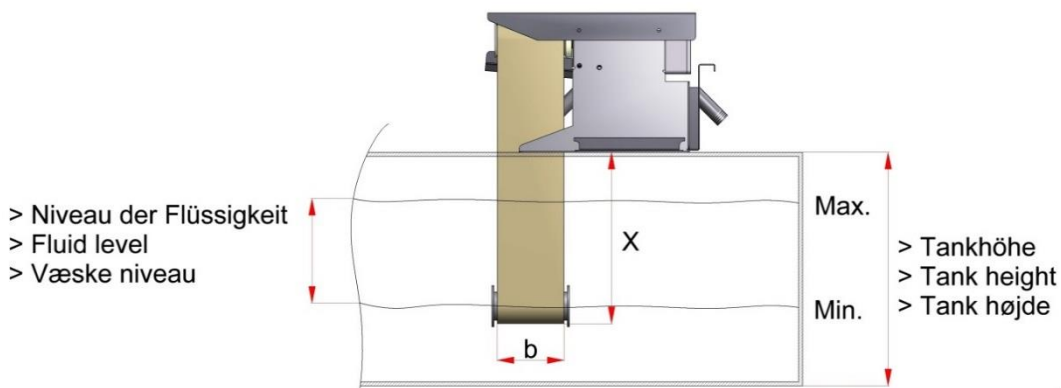

Warenbezeichnung	Warenbezeichnung für $b = 50$ mm	Warenbezeichnung	Warenbezeichnung für $b = 100$ mm	X = Länge unter dem Bandskimmer
A01-050-800	50 x 800	A01-100-800	100 x 800	210 mm
A01-050-1000	50 x 1000	A01-100-1000	100 x 1000	310 mm
A01-050-1200	50 x 1200	A01-100-1200	100 x 1200	410 mm
A01-050-1500	50 x 1500	A01-100-1500	100 x 1500	560 mm
A01-050-2000	50 x 2000	A01-100-2000	100 x 2000	810 mm

(Beispiel: 100 x 800: Bandbreite 100 mm, Bandlänge (Umfang) 800 mm und das Band reicht 210 mm unterm Bandskimmer)

Weitere Bandlängen gibt es auf Anfrage.

Bei der Bestellung eines Bands ist bitte die Warenbezeichnung anzugeben.

